

**ACHTUNG:**

Keinesfalls die Zündsysteme (Airbag und Gurtstraffer) in der Nähe einer Wärmequelle oder einer Flamme handhaben; es besteht die Gefahr des Auslösens der Systeme.

### AUSBAU

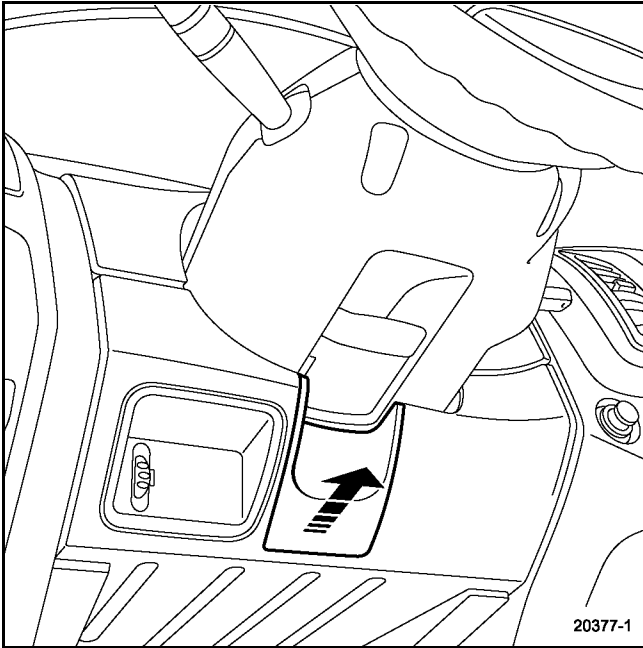

Die Abdeckung aus der Halterung unter dem Lenkrad lösen, um das Diagnosegerät anzuschließen.

#### WICHTIG:

Vor dem Ausbau der Airbagkissen das elektronische Steuergerät mit Hilfe des Diagnosegeräts verriegeln (Hinweise siehe Kapitel 88).

Die Batterie abklemmen.

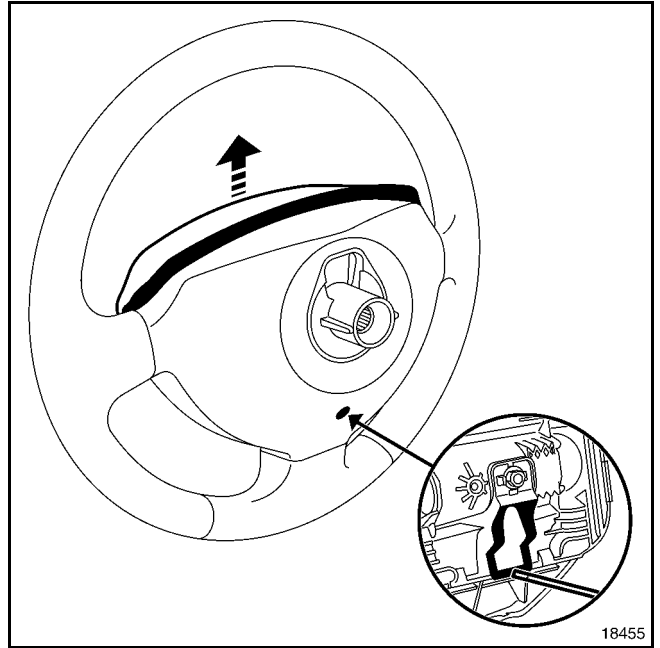

Den Fahrerairbag ausrasten.

Den Stecker des Airbags abziehen.

#### ACHTUNG:

Unbedingt die Position der Spiralverbindung markieren, dabei darauf achten, dass die Fahrzeugräder gerade ausgerichtet sind, um die Bandlänge im Zentrum zu positionieren!

Ausbauen bzw. entfernen:

- die Lenkradschraube
- das Lenkrad

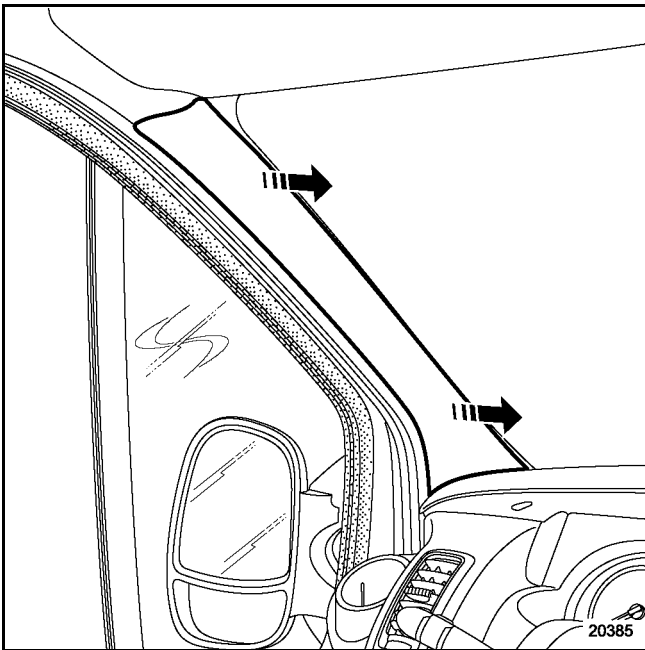

– die Verkleidungen der Frontscheibenstreben

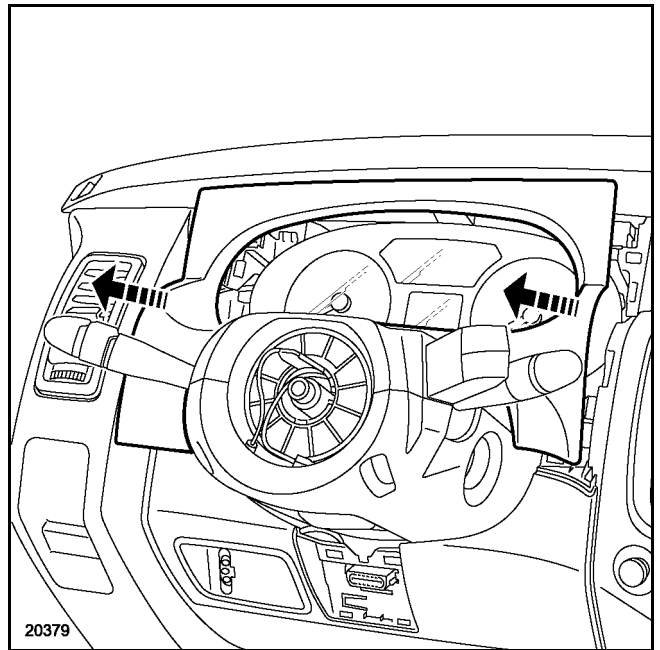

Die Blende der Instrumententafel lösen.

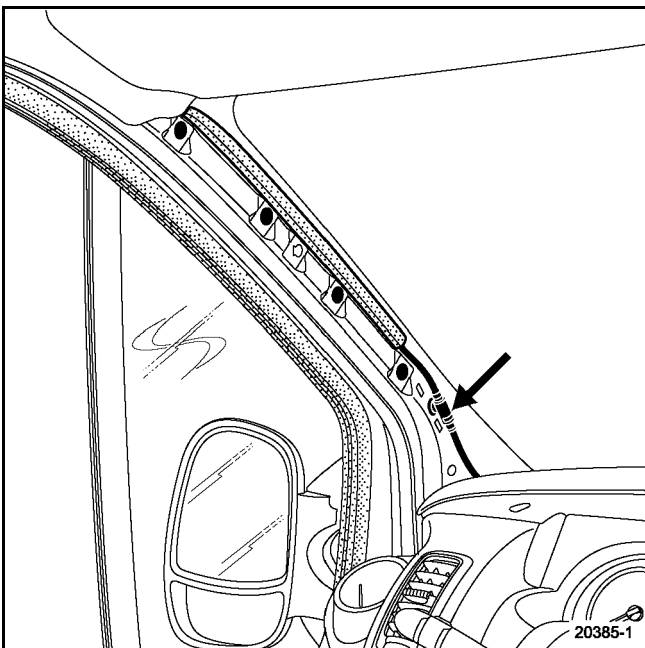

Den Antennenstecker abziehen.

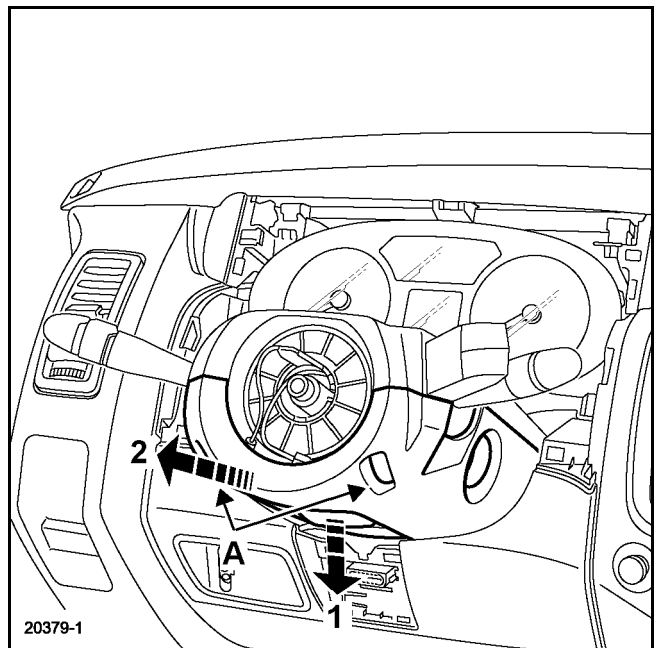

Die beiden Befestigungsschrauben (A) der Verkleidung ausbauen.

Die Höhenverstellung des Lenkrads entriegeln.

Die untere Gehäusehälfte (1) ausbauen, dann (2).

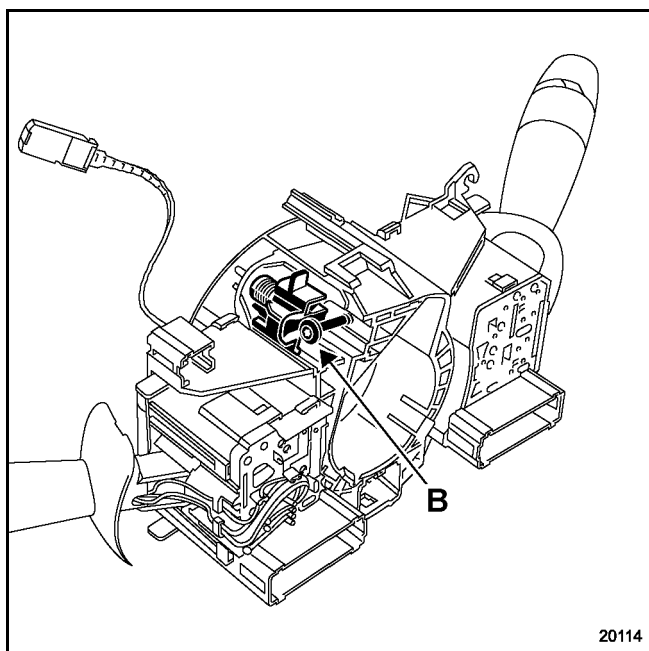

20114

Die Stecker der Spiralverbindung abziehen.

Die Schraube (B) lösen, dann die Spiralverbindung ausbauen.

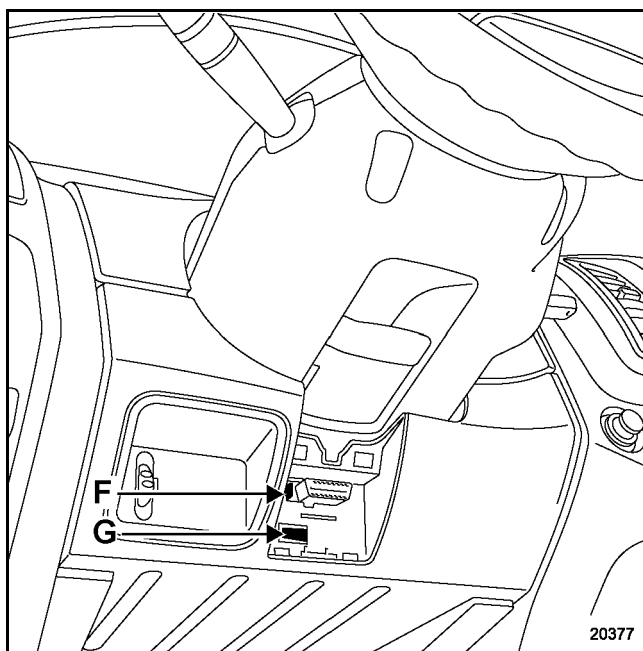

20377

Ausbauen bzw. entfernen:

- den Diagnoseanschluss (F)
- den Stecker des Zündschlosses (G)

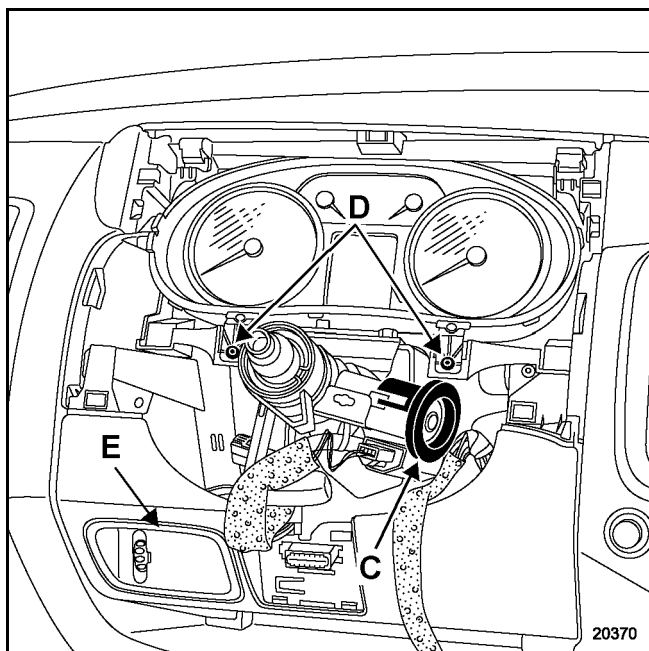

20370

Ausbauen bzw. entfernen:

- den Transponderring (C)
- die beiden Befestigungsschrauben (D) der Instrumententafel
- die Instrumententafel, dann die Stecker abziehen
- die Stecker der Platine (E) abziehen (je nach Ausführung).

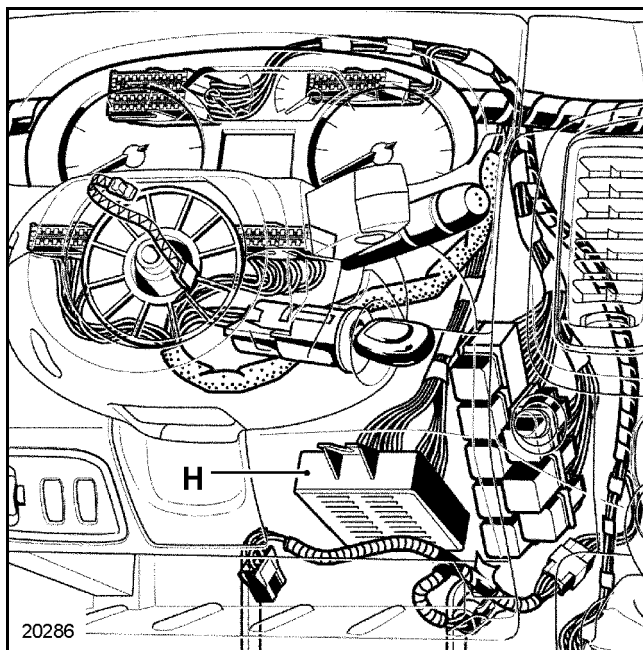

20286

Die UCH (Zentralelektronik) (H) abklemmen (sie befindet sich in der Nähe der Lenksäule).

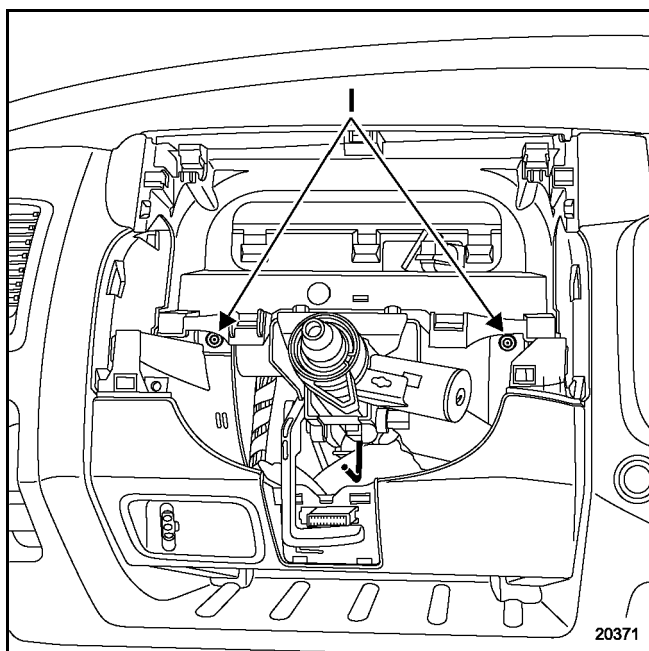

Die Befestigungsschrauben (I) des Armaturenbretts entfernen.

Die Höhenverstellung des Lenkrads verriegeln.

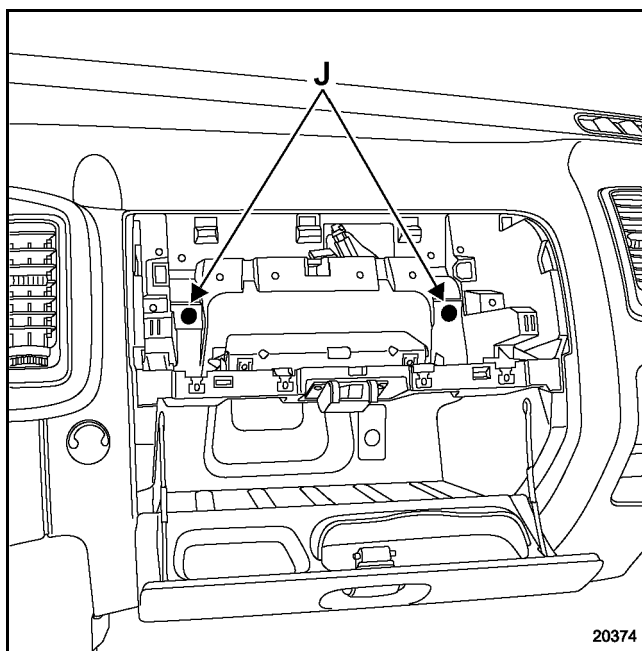

Die Befestigungsschrauben (J) des Armaturenbretts entfernen.

Den Stecker der Handschuhfachleuchte abziehen.

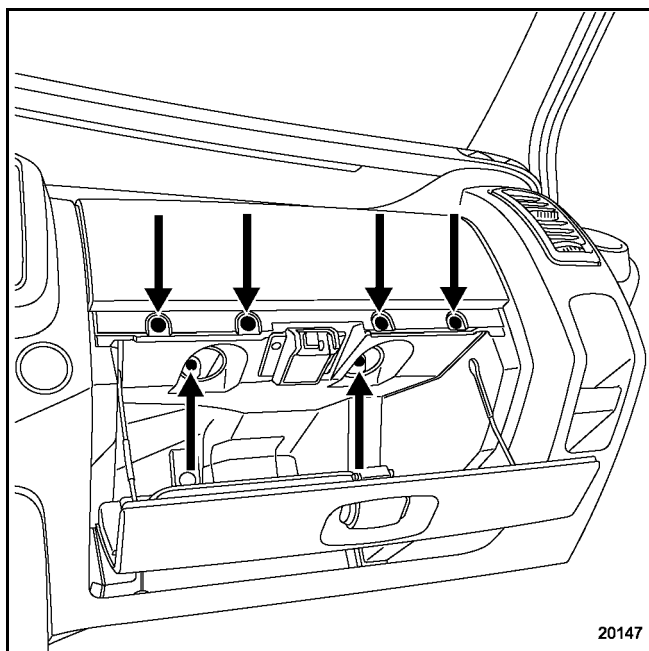

Die sechs Befestigungsschrauben des Beifahrerairbags entfernen.

Den Stecker abziehen, dann den Airbag ausbauen.

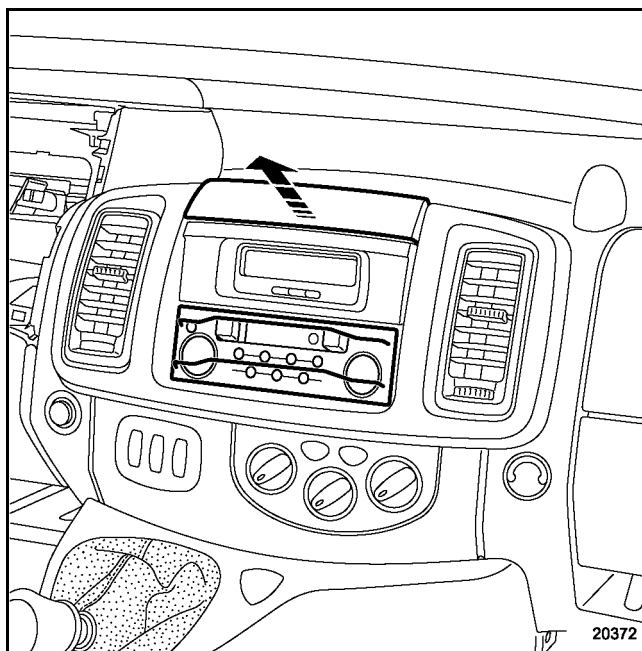

Die obere mittlere Abdeckung lösen.

Das Radiogerät mit dem Werkzeug **MS. 1373** ausbauen.

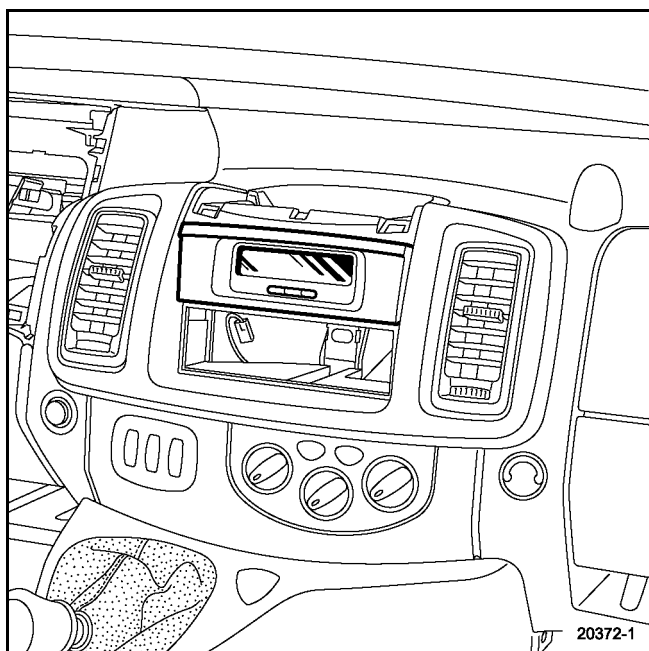

Ausbauen bzw. entfernen:  
– das Zentraldisplay

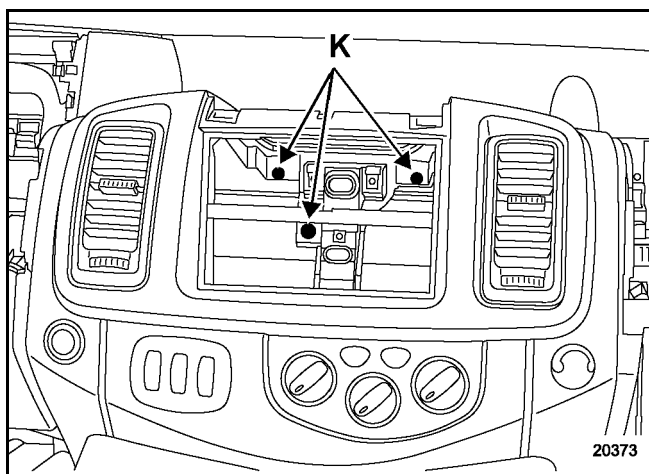

– die Befestigungsschrauben (K) des Armaturenbretts

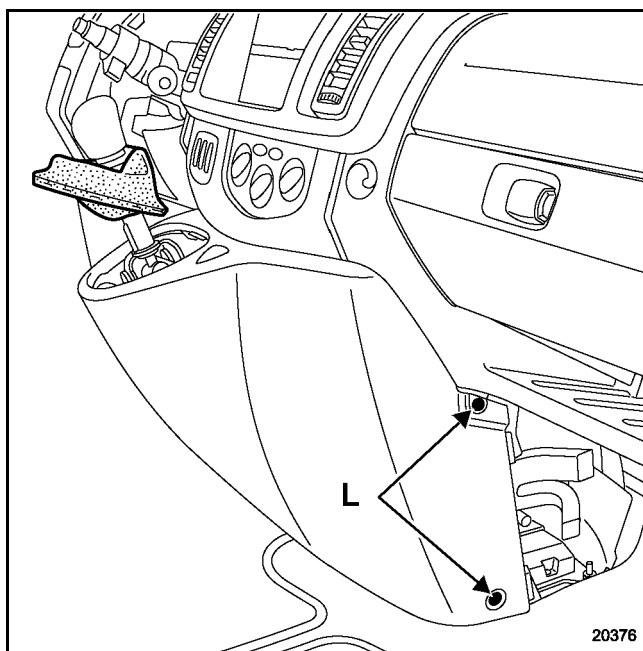

Die Manschette des Schalthebels lösen.

Die vier Befestigungsschrauben (L) der Mittelkonsole entfernen.

Den Stecker der Warnblinkanlage abziehen.

Die Mittelkonsole ausbauen.

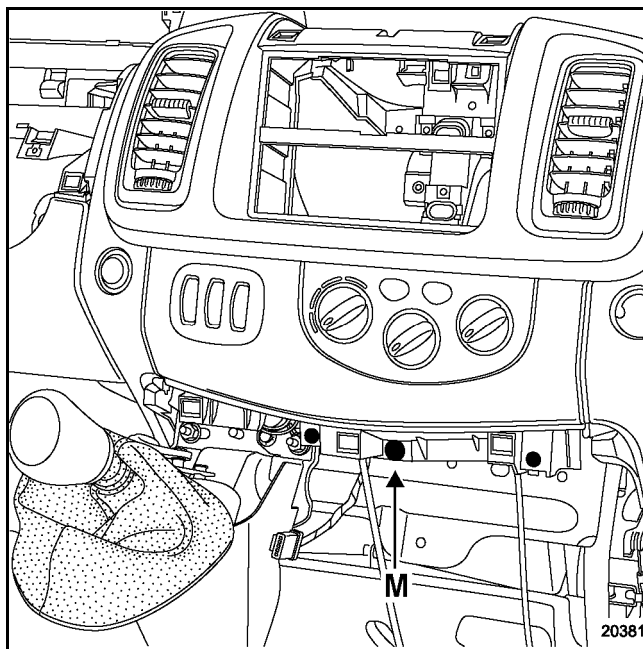

Die Befestigungsschraube (M) entfernen.

Die Stecker abziehen, dann die Bedieneinheit der Heizung/Belüftung ausbauen.

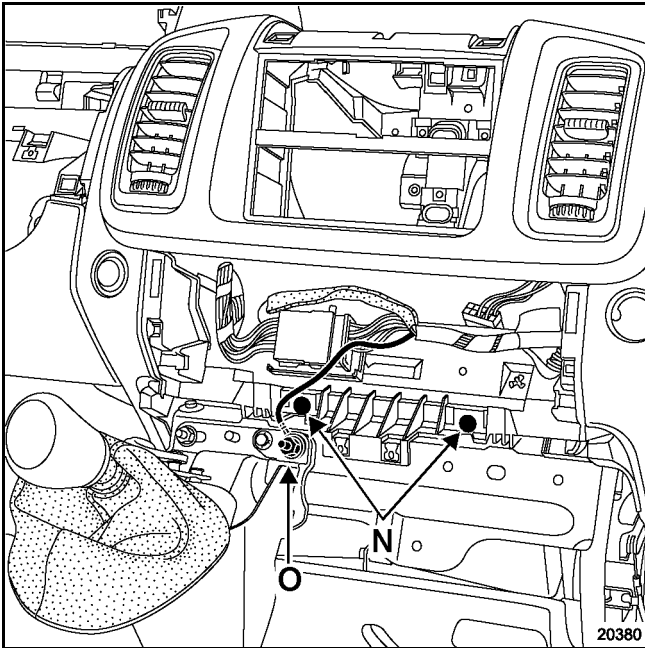

- Ausbauen bzw. entfernen:
- die Befestigungsschrauben(N)
  - den Masseanschluss (O)

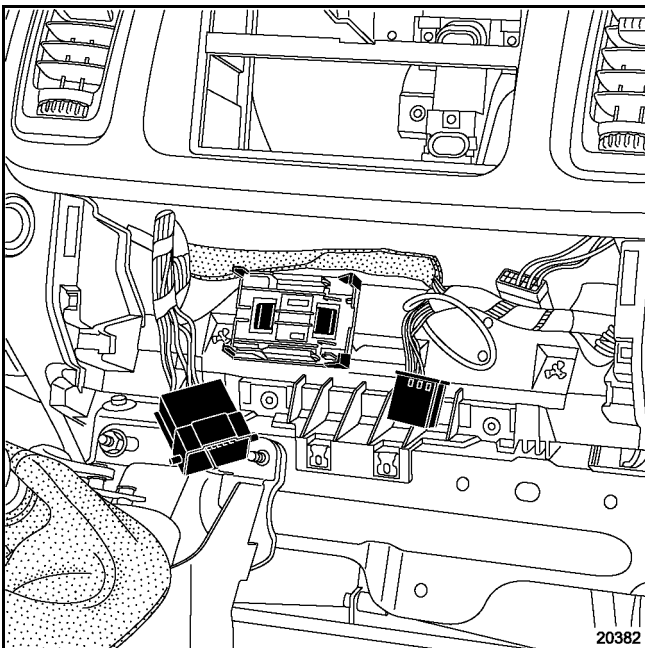

- den Stecker

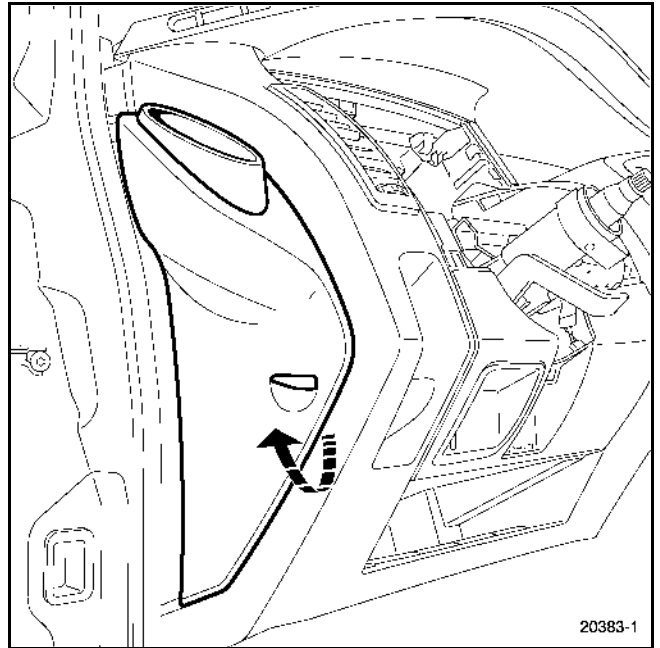

Die Aschenbecherhalterungen lösen.

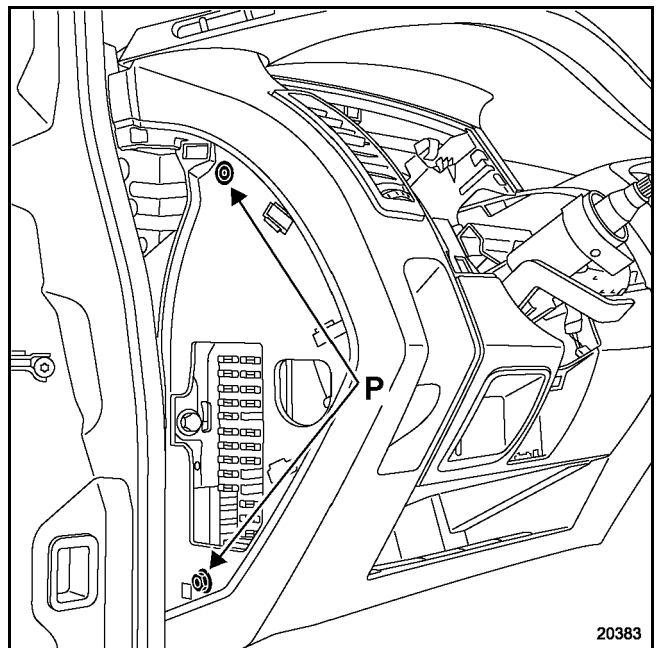

Die vier seitlichen Befestigungen (P) ausbauen.

**Die weiteren Arbeiten müssen zu zweit durchgeführt werden.**

Das Armaturenbrett teilweise ausbauen.

Die Stecker der Lautsprecher abziehen.

Das Armaturenbrett ausbauen.

### EINBAU

#### Besonderheiten bezüglich der Spiralverbindung

Sicherstellen, dass die Fahrzeugräder gerade ausgerichtet sind.

Die Befestigungsschraube der Spiralverbindung anziehen.

Die Stecker anschließen.

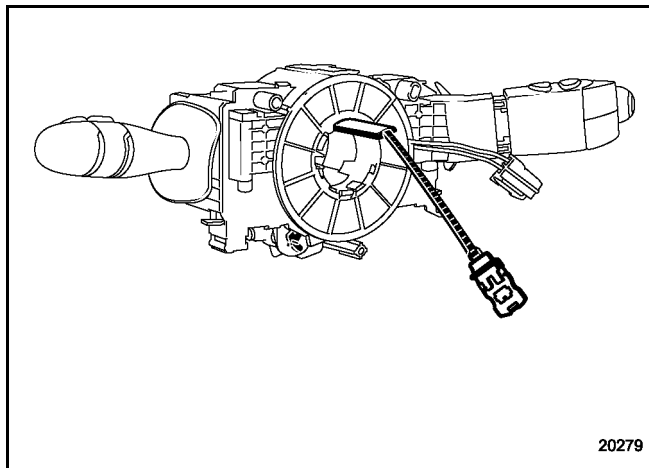

#### Besonderheiten des Lenkrads

##### WICHTIG:

Die Verzahnung des Lenkrads verfügt über Zentrierungen. **Das Lenkrad muss ohne Widerstand in die Verzahnungen greifen.** Die Verzahnung nicht beschädigen.

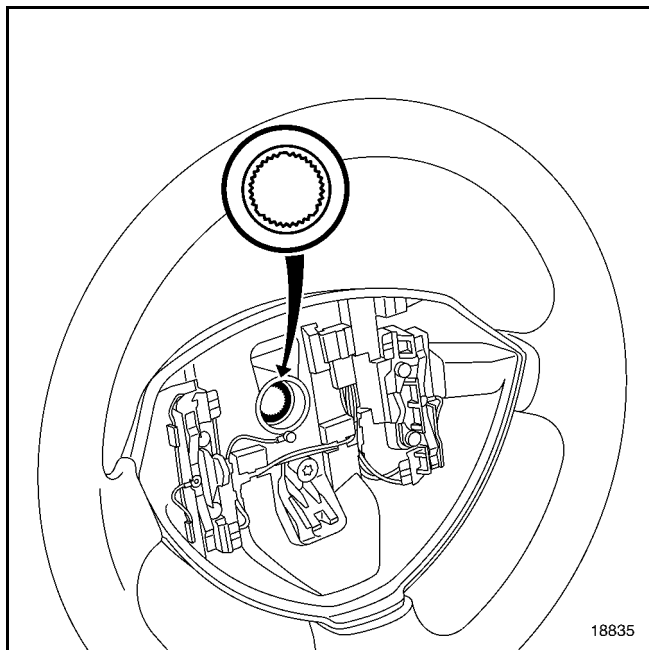

Die Lenkradschraube unbedingt nach jedem Ausbau austauschen und mit dem vorgeschriebenen Drehmoment von **4,4 daNm** festziehen.

#### Besonderheiten des Fahrerairbags

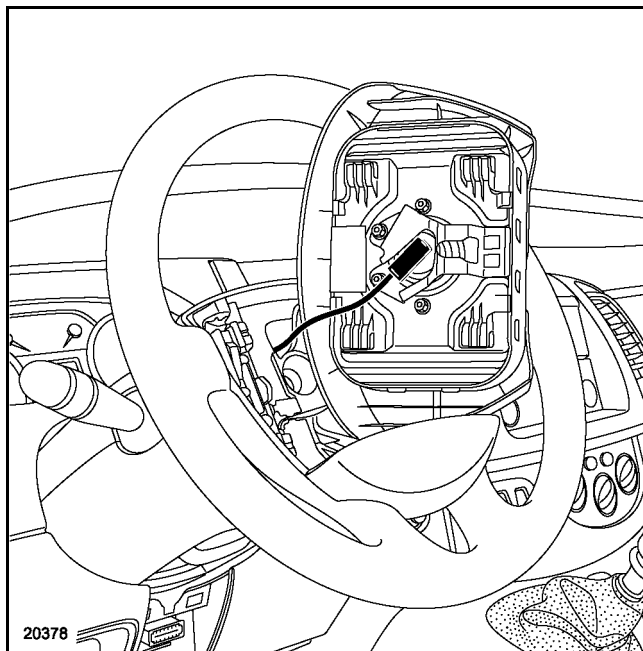

Den Stecker anschließen, dann seine Sicherung verriegeln.

Den Fahrerairbag auf das Lenkrad aufsetzen und nach unten gleiten lassen, um ihn einzurasten.



### Besonderheiten des Beifahrerairbags

**WICHTIG:**

- Beim Einbau des Beifahrerairbags darf dort kein Fremdkörper (Schrauben, Klemme, etc.) vergessen werden.
- Auf Seite des Airbags den Stecker bis zum Anschlag einrasten und die Sicherheitsverriegelung anbringen.

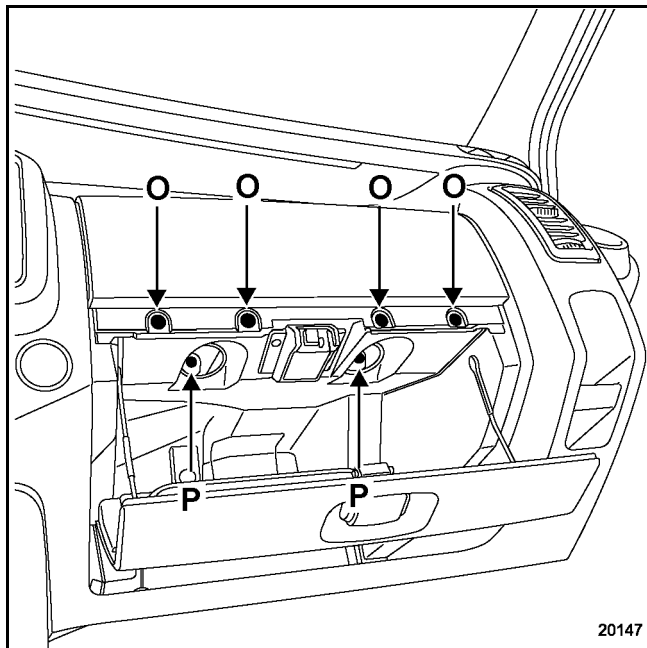

Die vorgeschriebenen Anzugsdrehmomente der Befestigungsschrauben unbedingt einhalten:

- vier Schrauben (O) = **2 Nm**
- zwei Schrauben (P) = **8 Nm**

Eine Systemkontrolle mittels Diagnosegerät durchführen. Bei einem einwandfreien Prüfergebnis das Steuergerät entriegeln; andernfalls siehe Kapitel "Diagnose".

### Besonderheiten der Fahrzeuge mit Fahrtenschreiber

Zur Reinitialisierung des Systems von Fahrzeugen mit Fahrtenschreiber siehe Handbuch.